



NACELLE ARTICULEE BATTERIE

MANITOU 150 AETJ L



Nacelles et élévateurs

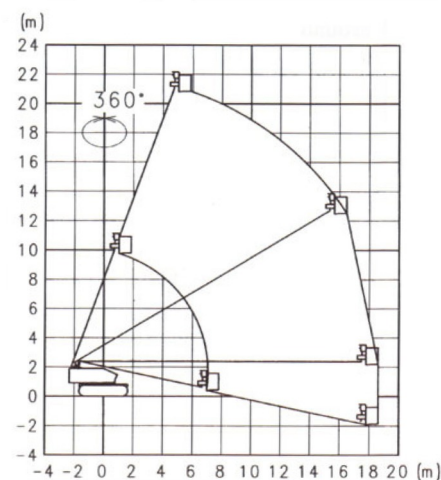
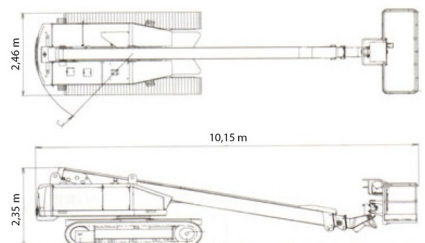

» MANITOU 150 AETJ L

Hauteur de travail	15,30 m
Charge limite	230 kg
Longueur	5,96 m
Largeur	1,75 m
Hauteur	1,97 m
Poids	6700 kg

ACCESSOIRES

- Opérateur - CAT 1



- 1 prise de courant dans le panier
- Port en lourd à l'intérieur : 2 personnes
- Port en lourd à l'extérieur: 2 personnes
- Batterie

Consultez la fiche technique sur notre site www.dumarent.be
 Si vous avez des questions concernant cette machine ou des accessoires, vous pouvez toujours nous appeler au +32(0)56 222 111 ou nous envoyer un e-mail.
 Les frais de nettoyage et d'environnement seront mis en compte si la machine revient très sale ou pleine de boue.

* Tous les prix sont hors TVA.
 * Un dépôt de garantie peut être demandé.